

Aanpasgids

# ACHTER-HET-OOR- HOORTOESTELLEN

Super Power AHO





# Aanpasgids

## Super Power AHO hoortoestellen

### Inhoudsopgave

<b>Overzicht hoortoestellen</b>	<b>5</b>
Aanpasbereik	5
Installatie van Rechts/Links-indicatie	6
De toonbocht bevestigen en losmaken	6
De damper in de toonbocht vervangen	7
De batterijlade vervangen	7
<b>DAI/FM Schoen</b>	<b>9</b>
De DAI/FM-schoen bevestigen	9
Gebruik van de DAI-schoen	10
<b>Super Power AHO aanpassen met Oasis</b>	<b>11</b>
De programmeerkabels bevestigen	11
<b>Bestelinformatie</b>	<b>12</b>



# Overzicht hoortoestellen

Super Power AHO hoortoestellen zijn gemaakt voor cliënten met een ernstig tot zeer ernstig gehoorverlies. Deze gids is ervoor bedoeld om u te helpen bij het aanpassen en het hanteren van de Super Power AHO hoortoestellen.

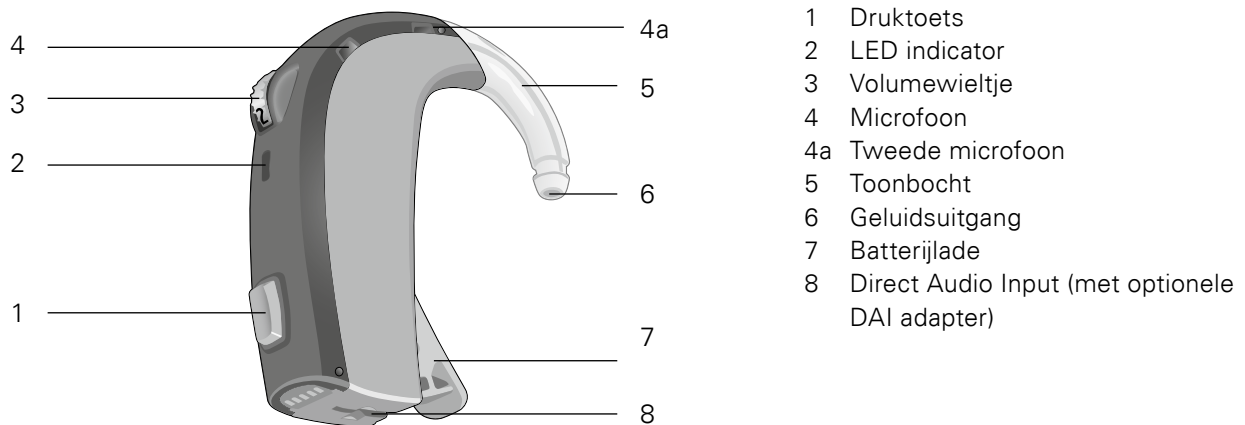

## Aanpasbereik

Het verwachte aanpasbereik van het Super Power hoortoestel staat hieronder aangegeven.

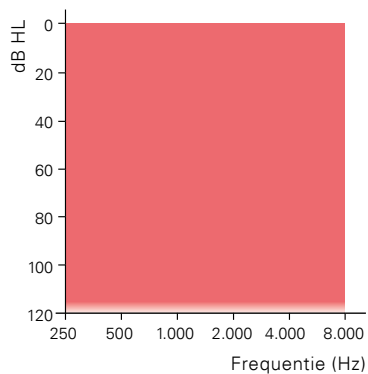

## Installatie van Rechts/Links-indicatie

- 1 Open de batterijlade
- 2 Steek het uiteinde van de marking in de opening, zie illustratie
- 3 Beweeg het staafje al draaiend heen en weer tot de markering afbreekt
- 4 Sluit de batterijlade

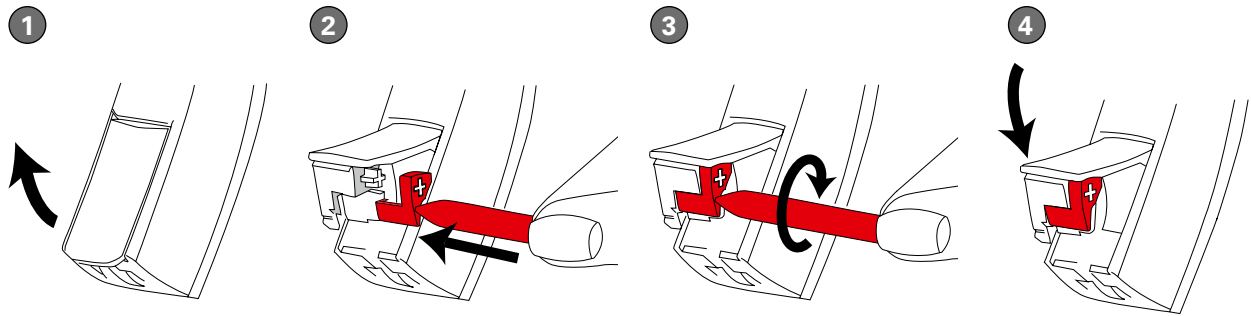

## De toonbocht bevestigen en losmaken

Het Super Power hoortoestel is leverbaar met conventionele toonbocht, voor gebruik bij volwassenen, en met de toonbocht in kinderuitvoering. Beide toonbochten worden op dezelfde manier bevestigd en weer losgemaakt.

- 1 Gebruik het puntvormige uiteinde van het servicetool om de borgpen los te maken
- 2 Vervang de toonbocht
- 3 Zet de borgpen weer vast (dit gaat gemakkelijker met een pincet)

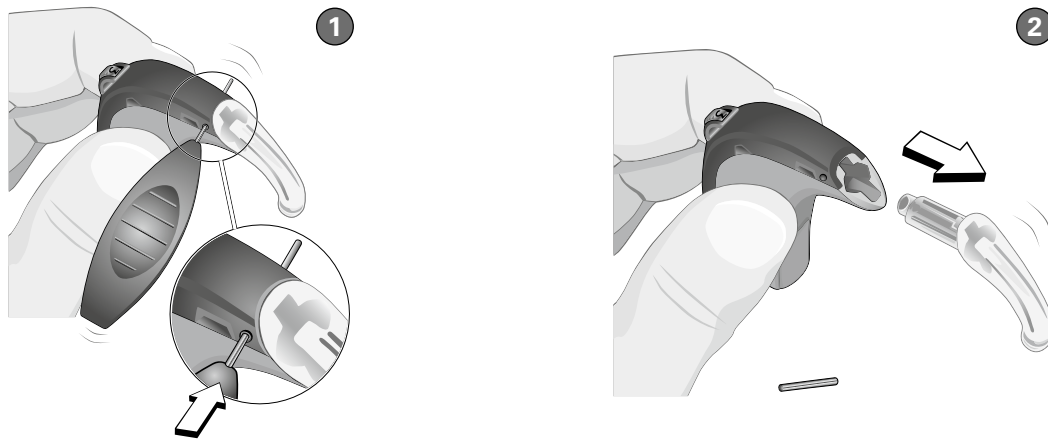

## De damper in de toonbocht vervangen

- 1 Neem een nieuwe damper uit het schijfje
- 2 Steek het lege uiteinde van het servicetool in de huidige damper van de toonbocht en trek het eruit
- 3 Plaats een nieuwe damper in de toonbocht
- 4 Gooi de gebruikte tool weg

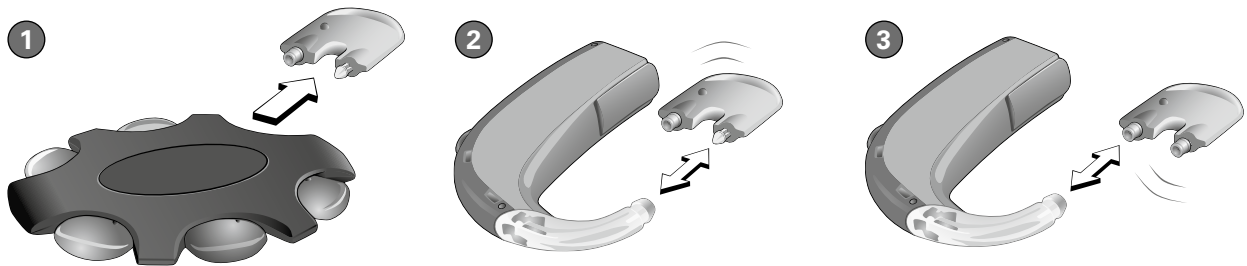

## De batterijlade vervangen

- 1 Open de batterijlade en plaats de tool om de batterij te verwijderen zoals aangegeven in de illustratie
- 2 Haal de batterijlade er voorzichtig af
- 3 Klik de nieuwe batterijlade op zijn plaats en sluit deze

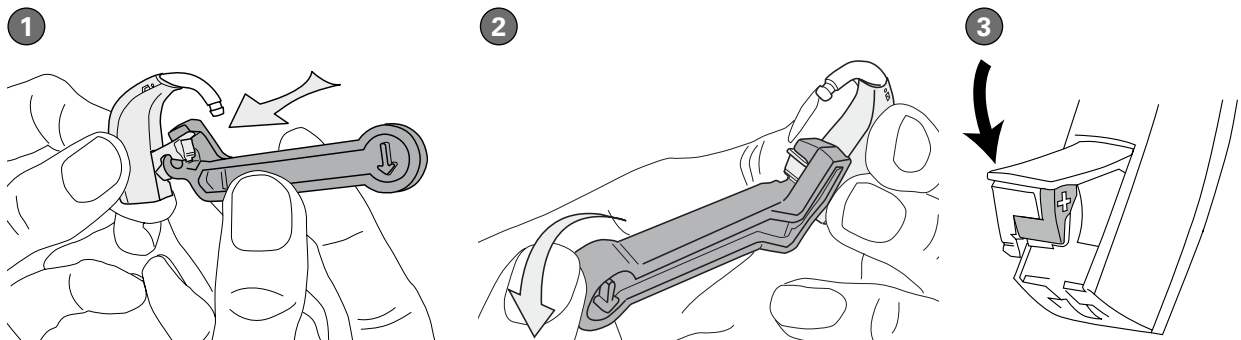

### Batterijlade met (kinder) beveiliging

De Super Power AHO heeft een optionele batterijlade met kinderbeveiliging, die afzonderlijk besteld kan worden.

Een batterijlade met kinderbeveiliging dient gebruikt te worden voor kleine kinderen en kwetsbare personen.

Om de lade te vergrendelen moet de batterijlade geheel gesloten worden. Gebruik een kleine schroevendraaier om het slot om te draaien totdat de lijn horizontaal loopt. Om te ontgrendelen moet het slot gedraaid worden tot de lijn verticaal loopt.

Steek een kleine schroevendraaier in de gleuf onderaan het hoortoestel en duw om te openen.

#### Vergrendeld

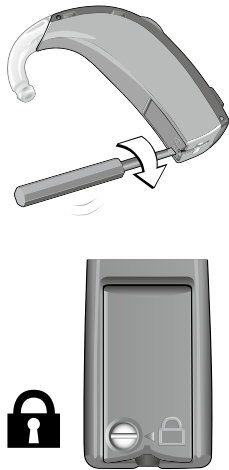

#### Ontgrendeld

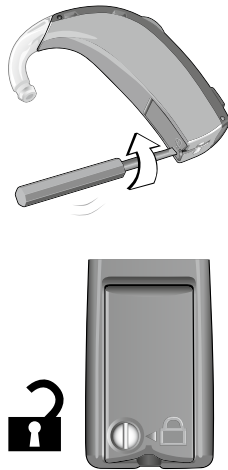

#### Open batterijlade met kinderbeveiliging

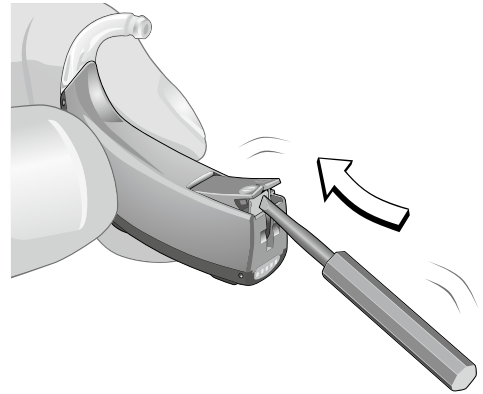



# DAI/FM Schoen

## De DAI/FM-schoen bevestigen

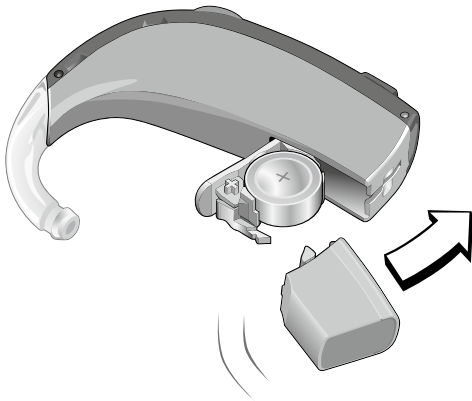

- 1 Open de batterijlade volledig
- 2 Schuif de DAI/FM schoen in de gleuf tot het mooi aansluit op het toestel
- 3 Doe de batterijlade dicht en verbind het gewenste accessoire

## Gebruik van de FM-schoen

Het Super Power hoortoestel is compatibel met alle normaal leverbare FM-systemen voor het oor (FM-ontvangers). De aansluiting geschiedt via een Europlug.

Kies de FM-schoen ook wanneer u een CROS-microfoon aan het hoortoestel bevestigt.

## Gebruik van de DAI-schoen

Direct Audio Input (DAI) stelt het hoortoestel in staat om signalen direct te ontvangen uit externe bronnen als een TV, stereo, PC-audio, MP3-speler etc.

De DAI-schoen heeft een Europlug-aansluiting waardoor via het DAI-snoer een draadverbinding met een externe bron gemaakt kan worden.

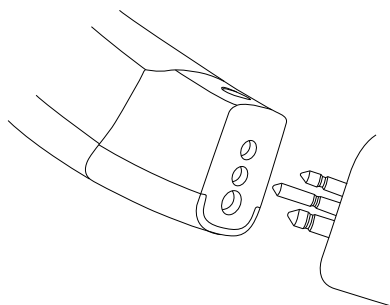

De DAI-schoen wordt geleverd met twee regelbare potmeters.

Gebruik de potmeter aan de voorzijde om het persoonlijke volume mee te regelen.

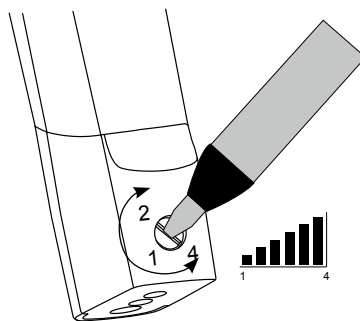

De potmeter bovenop regelt de ingangsimpedantie.

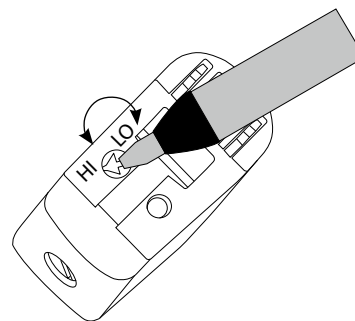

Positie HI: TV, stereo, MP3-speler, PC etc.

Positie LO: draagbare persoonlijke FM-systemen

# Super Power AHO aanpassen met Oasis

Super Power hoortoestellen worden geprogrammeerd met Oasis en nieuwe standaard (nr. 2) programmeerkabels.

Plaats altijd een nieuwe batterij voordat u gaat programmeren.

Voor uw gemak zijn draadloze Super Power hoortoestellen compatibel met de FittingLINK en nEARcom draadloze programmeersystemen.

## De programmeerkabels bevestigen

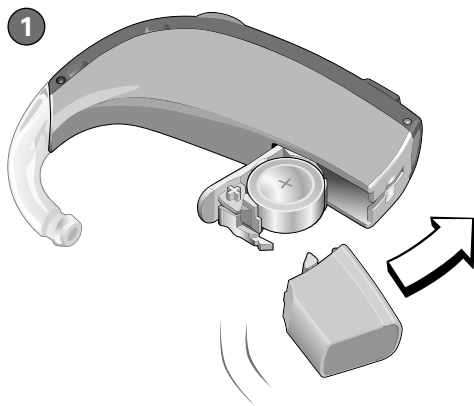

1 Open de batterijlade volledig en schuif de programmeer-adapter in de gleuf tot het mooi aansluit op het toestel.

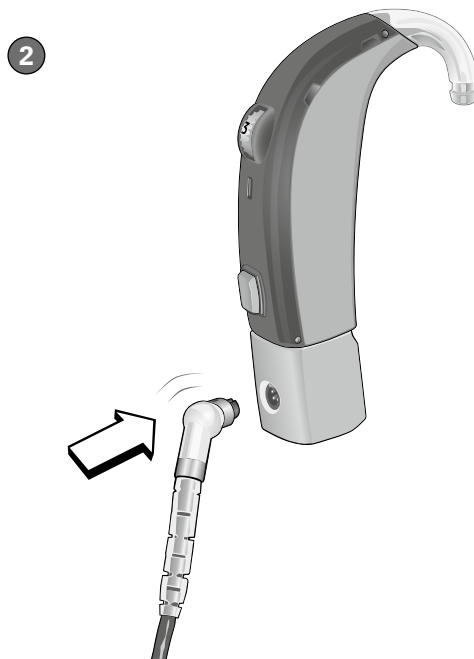

2 Sluit de batterijlade en sluit de kabel aan zoals afgebeeld is.

# Bestelinformatie

## I. Accessoires met snoer

Artikelnummer	Beschrijving	Opmerkingen
147602	DAI Adapter	SBO product
147435	FM Adapter	SBO product
153877	CROS-microfoon	SBO product

## 2. Programmeeruitrusting

### 2.1 Kabels

Artikelnummer	Beschrijving	Opmerkingen
384-20-033-00	Prog. kabel, Nr. 2 Nieuwe standaard (HiPro) Blauw, links	
384-20-032-00	Prog. kabel, Nr. 2 Nieuwe standaard (HiPro) Rood, rechts	
384-20-035-00	Prog.kabel, Nr. 2 Nieuwe standaard (NOAH-link) Blauw, links	
384-20-034-00	Prog.kabel, Nr. 2 Nieuwe standaard (NOAH-link) Rood, rechts	

### 2.2 Adapter

Artikelnummer	Beschrijving	Opmerkingen
399-50-640-00	Programmeer adapter	Geschikt voor SP, Micro en Compact Power AHO's CP/CPx

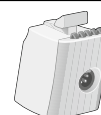

### 2.3 Programmeerinterface

Artikelnummer	Beschrijving	Opmerkingen
144720	FittingLINK	Draadloze programmeerinterface. SBO product.



## 3. Reserve-onderdelen

### 3.1 Hooks

Artikelnummer	Beschrijving	Opmerkingen
571-01-140-00	Toonbocht volwassenen	
106141	Toonbocht volwassenen met damper	
689-30-320-00	Dampers	Blister met 6 dampers

### 3.2 Rechts/links indicatoren

Artikelnummer	Beschrijving	Opmerkingen
101217	Set kleurenpluggen rechts/links	1 rode en 1 blauwe

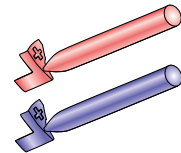

### 3.3 Tools

Artikelnummer	Beschrijving	Opmerkingen
101484	Servicetool om batterijlade te verwijderen	
890-22-270-00	Servicetool voor borgpen	

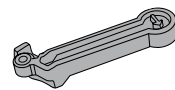

## 4. Onderdelen voor kinderen

### 4.1 Tools

Artikelnummer	Beschrijving	Opmerkingen
145601	Batterijlade SR3 met kinderbeveiliging	
144307	Batterijlade SR7 met kinderbeveiliging	
571-01-110-00	Toonbocht, kinderoitvoering	
106168	Toonbocht met damper, kinderoitvoering	
152883	YoungStar kit	<ul style="list-style-type: none"> <li>• YoungStar kit YoungStar kit bevat:</li> <li>• Tas met optionele schouderriem</li> <li>• Schoonmaak- en droogset</li> <li>• Luisterslang</li> <li>• Otoclip</li> <li>• Schoonmaakdoekje</li> <li>• Handpop leeuw</li> <li>• Onderhoudsgids kinderhoortoestellen</li> <li>• Batterijtester</li> </ul>





Sinds 1946 werken wij met passie aan de ontwikkeling en levering van topkwaliteit hoortoestellen waarmee mensen met hoorproblemen kunnen genieten van authentieke hoorsensaties. Wij werken met Zwitserse technologie en precisie en zetten ons volledig in voor een persoonlijke dienstverlening. Daarmee proberen we de verwachtingen van onze cliënten te overtreffen. Ons doel is: toegevoegde waarde bieden, elke dag weer. Vertegenwoordigers en medewerkers in meer dan 70 landen dragen onze missie uit: het helpen van mensen met een hooraandoening om probleemloos te kunnen communiceren.

#### **Hoofdkantoor**

##### **Switzerland**

Bernafon AG  
Morgenstrasse 131  
3018 Bern  
Phone +41 31 998 15 15  
Fax +41 31 998 15 90

##### **Nederland**

Bernafon  
Kuiperij 5  
1185 XS Amstelveen  
Telefoon +31 (0)20 545 10 90  
Fax +31 (0)20 5 45 57 98

**SWISS**   
Engineering

#### **Bernafon Companies**

Australia · Canada · China · Denmark · Finland · France · Germany · Italy · Japan · Korea · Netherlands · New Zealand · Poland · Spain · Sweden · Switzerland · Turkey · UK · USA

[www.bernafon.com](http://www.bernafon.com)

**bernafon**   
Your hearing • Our passion